

**25**  
ANOS

# LAMIPOWER

*A laminadora  
solventless e solvente  
da FLEXOPOWER.*



**FLEXOPOWER**

# LAMIPOWER

A laminadora solventless e solvente da FLEXOPOWER.

## CARACTERÍSTICAS TÉCNICAS

- Laminação com ou sem solvente.
- Desbobinador e rebobinador “shaft-less”.
- Unidades aplicadoras de adesivo independentes.
- Túnel de secagem configurado de alto rendimento e eficiente desempenho energético.
- Tela de comando em 15 pol. em “touch screen”.



## PRINCIPAIS DIMENSÕES

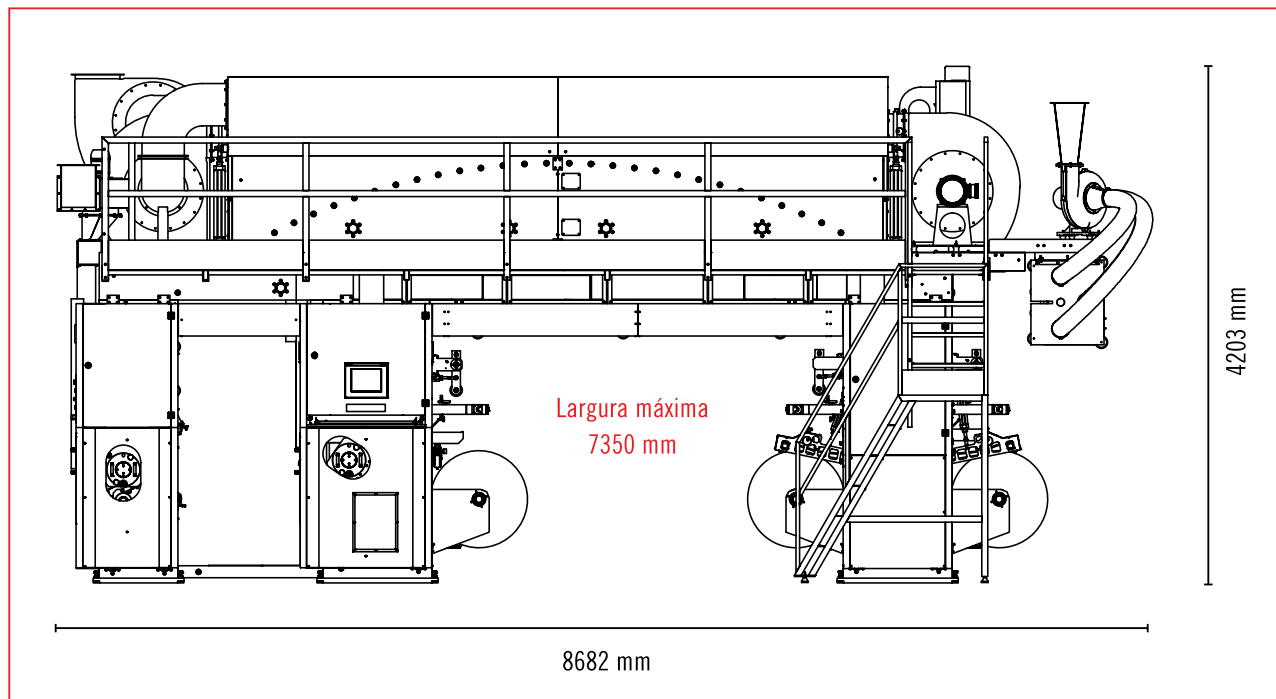

<b>LAMIPOWER</b>		<b>Descrição</b>
Desbobinador e Rebobinador sem Eixo		Shaft-less
Diâmetro do Mandril do Desbobinador		3" e 6"
Diâmetro do Mandril do Rebobinador		6"
Aplicação de Adesivo	com/sem solvente	
Velocidade Mecânica Máxima	m/min	400
Largura Máxima do Filme	mm	1350
Largura Mínima do filme	mm	500
Largura Máxima de Laminação	mm	1315
Diâmetro Máximo de Bobinas	mm	1000
Peso Máximo das Bobinas	kg	1000

**FLEXOPOWER IND. COM. E REPRESENTAÇÕES LTDA.**

Av. Parapanema, 458 - Jardim Campanário - Diadema - SP - CEP 09930-450  
Tel./fax: 55(11) 4043.4230 - www.flexopower.com.br